

AEROVITAL®

Настенный проветриватель

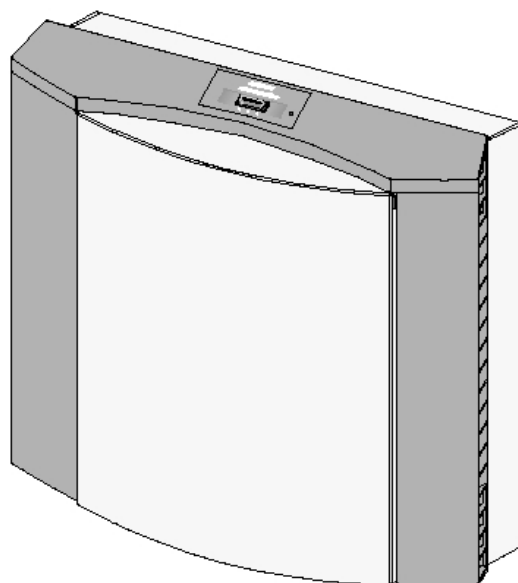

Инструкция по монтажу

Содержание

1. Общая информация	стр. 2
2. На что нужно обязательно обратить внимание:	стр. 2
2.1 Указания к инструкции по-монтажу	стр. 2
2.2 Монтаж по назначению	стр. 2
2.3 Общие указания по технике безопасности	стр. 2
2.4 Используемые символы и обозначения	стр. 3
3. Комплект поставки	стр. 3
4. Подготовка к монтажу	стр. 4
4.1 Основные положения	стр. 4
4.2 Место установки	стр. 4
4.2.1 Выбор места монтажа	стр. 4
4.2.2 Установочные размеры	стр. 6
4.2.3 Пояснения к монтажу под штукатурку	стр. 6
4.3 Инструмент	стр. 6
5. Шаг за шагом, монтаж на штукатурку	стр. 8
6. Шаг за шагом, монтаж со стационарным подключением электропитания	стр. 12
7. Шаг за шагом, монтаж под штукатурку	стр. 17

1. Общая информация

Мы поздравляем Вас с покупкой этого изделия фирмы SIEGENIA. AEROVITAL - это последнее слово вентиляционной техники. При помощи данного прибора мы хотим помочь всем людям, страдающим аллергическими заболеваниями, вызванными тополиным пухом, бытовой пылью и плесенью, получать воздух, очищенный от этих примесей.

2. На что нужно обязательно обратить внимание:

2.1 Указания к инструкции по монтажу

- Данная инструкция описывает монтаж прибора AEROVITAL самостоятельно пользователем или приглашенными специалистами.
- Монтаж AEROVITAL можно проводить при наличии у Вас определенных технических навыков и опыта в обращении с приведенными здесь инструментами.
- Для монтажа необходим специальный инструмент (например, бур с корончатой насадкой для сверления крупных отверстий).
- Прочтите внимательно инструкцию по монтажу. Обратите особое внимание на общие правила техники безопасности и символы опасности с указаниями в тексте.
- Бережно сохраняйте эту инструкцию.

2.2 Монтаж по назначению

Устанавливайте AEROVITAL только с помощью подходящих крепежных элементов и в соответствии сданной инструкцией по монтажу. Используйте только предназначенные для этой цели и технически безукоризненные вспомогательные средства и инструменты. В ином случае мы не предоставляем гарантию и снимаем с себя всякую ответственность.

2.3 Общие указания по технике безопасности

- Удалите полностью транспортную упаковку прибора AEROVITAL, оставив лишь подпорку из картона, которая защищает патрубки от перегибания. Избавьтесь от упаковки без ущерба для окружающей среды.
- Во время монтажа не вставляйте штекер прибора в розетку.
- Соблюдайте предписания по технике безопасности при работе с электроинструментом, а, при необходимости, также с лестницами, стремянками, а также при работе над головой и на определенных высотах.

- Обратите внимание, что при сверлении отверстия в стене для доступа наружного воздуха возникает пыль. Если Вы не хотите, чтобы она загрязняла окружающие предметы, закройте их пленкой и пользуйтесь при необходимости защитными очками и маской. По Вашей просьбе специализированные фирмы могут провести «мокрое» сверление отверстия без образования пыли.
- Если в материале стены дома содержится асбест, сверление не допускается. Посоветуйтесь со строителями.
- При сверлении отверстия примите меры предосторожности, с тем, чтобы от падающего материала или выступающего инструмента снаружи не пострадали ни люди, ни животные, ни какие либо предметы.

2.4 Используемые символы и обозначения



Примечание! Этот абзац содержит дополнительную информацию или полезные советы



Осторожно! Этот абзац предупреждает об опасностях, которые могут нанести ущерб здоровью людей или собственности. Обязательно обратите внимание на содержащуюся там информацию и ознакомьте с ней пользователей.



Предупреждение! Этот абзац предупреждает об опасностях, связанных с электричеством, которые могут нанести ущерб здоровью или собственности. Обязательно обратите внимание на содержащуюся там информацию и ознакомьте с ней пользователей.

3. Комплект поставки

Приобретая этот прибор от SIEGENIA, Вы получаете следующие принадлежности:



AEROLIFE/AEROVITAL



Пульт дистанционного управления с батарейками



Верхний и нижний нагнетатель



Заглушка



Клеящая лента



Труба



Шаблон для сверления



4 винта 5x120 4 дюбеля 88



Инструкция по эксплуатации



Инструкция по монтажу

Верхний и нижний нагнетательные элементы для AEROVITAL упакованы отдельно. Их ввод в эксплуатацию и применение описывается в данной инструкции по монтажу.

Набор винтов и дюбелей подходит как для нормальной кирпичной, так и бетонной стены. В случае если Ваша стена из другого материала, вы должны в случае необходимости поменять набор.

Предполагается монтаж прибора «под штукатурку», можно дополнительно заказать у SIEGENIA монтажный блок под каждый прибор (см. 4.2.3 Пояснения к монтажу «под штукатурку»).

4. Подготовка к монтажу

4.1 Основные положения

Прибор можно монтировать внутри закрытых помещений (кухня, столовая, спальня), как на имеющуюся оштукатуренную наружную стену (на штукатурке), так и внутрь стены (под штукатуркой). Для вентиляционного патрубка на задней стенке корпуса AEROVITAL необходимо проделать сквозное отверстие через стену. При монтаже под штукатуркой необходимо создать в стене нишу. Выбор инструмента и технологии монтажа сильно зависит от типа Вашей стены. Имеется множество различных материалов, да и толщина стен разнится, что не позволяет описать всевозможные ситуации в этой монтажной инструкции. Эта инструкция по монтажу описывает технологию сверления отверстия в стене с помощью бура с корончатой насадкой.

При возникновении каких-либо неясностей просьба обращаться **перед монтажом** к поставщику инструментов или непосредственно в SIEGENIA-AUBI (см. на обороте инструкции).

4.2 Место установки

4.2.1 Выбор места монтажа



- Устанавливайте AEROVITAL только внутри закрытых помещений (кухня, столовая, спальня) на наружной, т.е. выходящей наружу стене.
- Убедитесь в том, что в зоне сверления канала через стену и отверстий под крепеж не пролегают какие либо коммуникации (трубы или электропроводка).



- При установке AEROVITAL во влажных помещениях (например, ванной), AEROVITAL разрешается монтировать только в зоне защиты III по DIN VDE 0100. Розетка для питания током AEROVITAL - должна также находиться в зоне защиты III. По вопросу имеющихся условий проконсультируйтесь со специалистом по электропроводке.
- Убедитесь также, что пробивка отверстия не ослабит всю строительную конструкцию дома! Минимальная толщина стены 150 мм. Посоветуйтесь со строительными экспертами!
- Не монтируйте AEROVITAL там, где он подвергается прямому воздействию солнечных лучей. При их попадании на дисплей дистанционное управление не обеспечит надежной работы.

- Снаружи на отверстие или соответственно трубу необходимо установить защитную заглушку. Найдите такое место для монтажа прибора, чтобы установка заглушки не представляла проблемы.
- Следите за тем, чтобы в 300 мм сбоку от AEROVITAL не размещались какие либо приборы или предметы, затрудняющие подвод воздуха.
- Если при подключении электропитания Вы используете прилагаемый кабель с евроштекером, расстояние до розетки сети в 230 Вольт не должно превышать 300 мм.
- Основа, на которую монтируется прибор, должна быть ровной, оштукатуренной, с тем, чтобы было обеспечено равномерное прилегание прибора к стене.
- Нижняя кромка прибора должна находиться минимум 350 и максимум 1000 мм над уровнем пола. Мы, однако, рекомендуем устанавливать прибор настолько высоко, чтобы Вы без проблем могли видеть показания прибора в сидячем положении.

4.2.2 Установочные размеры AEROVITAL

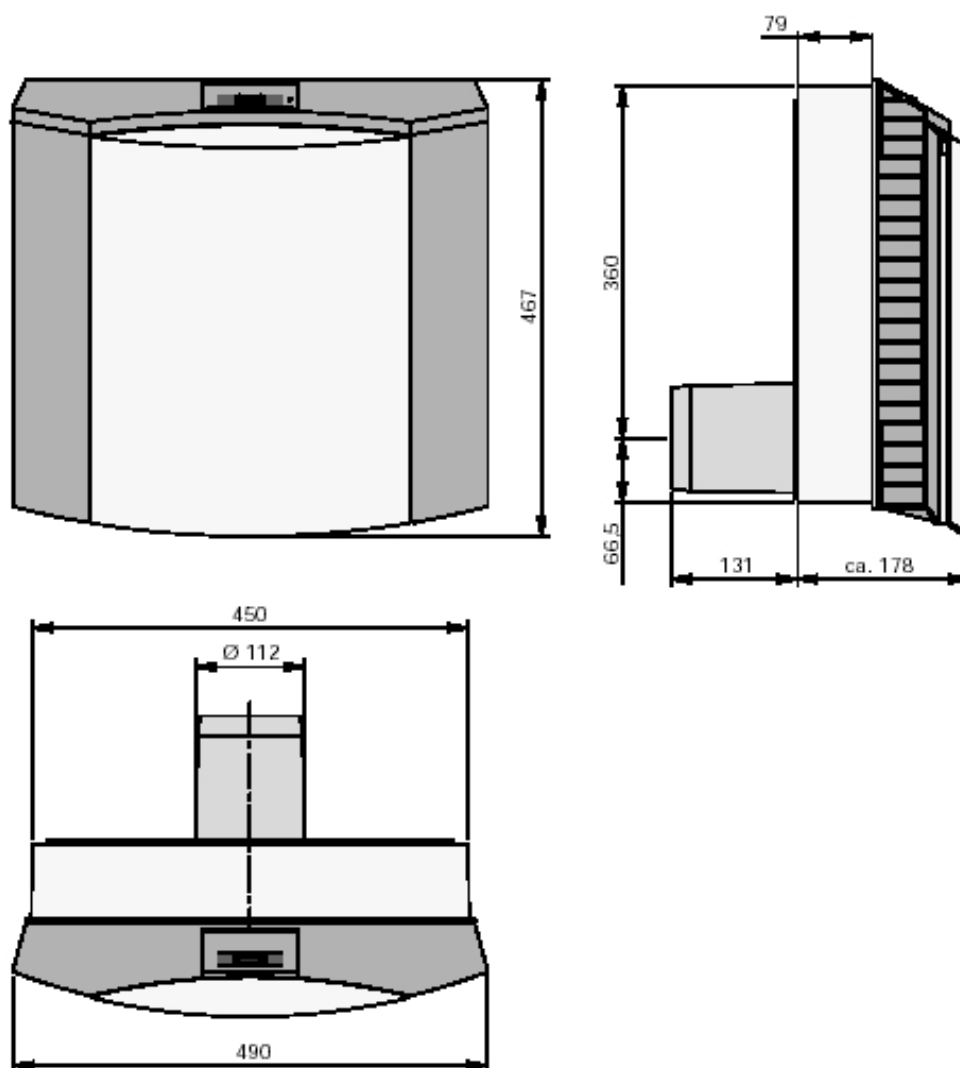

4.3 Инструмент

Просим вас с пониманием отнестись к тому, что характеристики инструментов для монтажа даны в самых общих чертах. Список необходимого инструмента для пробивки отверстия через стену сильно зависит от типа стены в Вашем доме. Кроме того, отличаться могут также и названия для отдельных приборов и инструментов от различных поставщиков.

Контрольный список

- бур для отверстий большого диаметра с подходящей корончатой насадкой 0120*³

УКАЗАНИЕ 1

- Дрель ударного сверления со сверлом по камню **УКАЗАНИЕ 2**,
(Диаметр сверла: 8 мм, минимальная глубина сверления: 45 мм),
Сверло примерно на 70 мм длиннее, при использовании заделочного блока
- Шуруповерт
- Шуруповерт для крестового шлица
- Молоток
- Зубило
- Ножовка с пильным полотном для пластика (и при необходимости для стали)
- Водяной уровень (отвес, как альтернатива)
- Метр
- Строительный пистолет с эластичным герметиком
- Инструмент для штукатурки (при необходимости)
- Карандаш
- Одежда персональной защиты **УКАЗАНИЕ 3**
- Приборы для чистки
- Защитная пленка (при необходимости)
- Двухсторонняя клеящая лента

В этом списке отсутствуют приборы для стационарного подключения электропитания. Оно должно быть проведено экспертом, допущенным согласно правилам VDE 0100.



Указание 1. Перед монтажом выясните из инструкции по эксплуатации бура с корончатой насадкой, подходит ли он для Вашей стены. При различных бурах и материалах возможно проведение «мокрого сверления» без образования пыли, что мы настоятельно рекомендуем. При необходимости проконсультируйтесь также с производителем буров и корончатых насадок для сверления крупных отверстий.



Указание 2 Диаметр сверла зависит от конструкции и типа стены. Например, для хрупкого основания стены диаметр сверла должен быть меньше, чем диаметр дюбеля. Если отверстие получилось слишком мелким, его всегда можно просверлить дальше.



Указание 3 Описание необходимой защитной одежды Вы найдете в инструкции по эксплуатации применяемого инструмента, необходимым минимумом являются: перчатки, защитные очки, защитная повязка на рот и закрытая одежда (см. также «Общие советы по технике безопасности» на стр.2).

5. Монтаж на штукатурку

А 1, Установка шаблона для монтажа

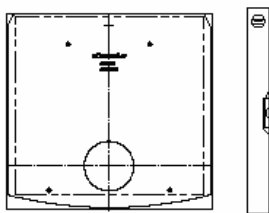

- Убедитесь в том, что в зоне сверления канала через стену и отверстий под крепеж **не пролегают какие либо коммуникации** (трубы или электропроводка).
- Основа, на которую монтируется прибор, должна быть ровной (оштукатуренной).
- Наружная кромка шаблона должна отстоять от ближайшей розетки не более чем на 300 мм.
- Вывесьте прилагаемый шаблон на месте монтажа с помощью уровня.
- Закрепите шаблон для сверления двойной клеящей лентой в выверенной позиции на поверхности стены.

А 2. Просверлить сквозное отверстие через стену

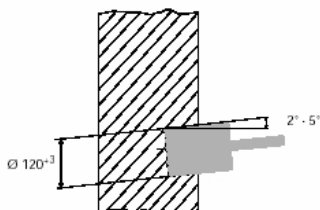

Перед началом работы наденьте защитную одежду (см. стр. 8, примечание 3).

- Приставьте корончатую насадку бура к отмеченному месту шаблона для сверления
- Направьте бур под углом приблизительно от 2° до 5° . Сверлите осторожно, пока корона полностью не заполнится.
- Вытащите бур назад и удалите материал из стены, при необходимости используя молоток и зубило.
- Повторите операцию несколько раз, пока не пройдете всю стену.

А3. Просверлить отверстия для дюбелей

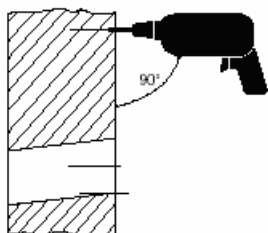

Просверлите в соответствии с шаблоном четыре отмеченные отверстия для крепежа.

- Диаметр сверления: 8 мм
- Минимальная глубина отверстия: 45 мм. Вставьте в просверленные отверстия прилагаемые 4 дюбеля.

А 4. Укоротить трубу

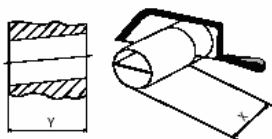

X-Y-117(Размеры в мм)

при этом:

X - размер укороченной трубы в мм

Y - толщина стены в мм.

- Укоротите трубу в соответствии с формулой: X - Y -117 (размеры в мм). Зачистите образовавшиеся заусеницы с помощью напильника или наждака. Постарайтесь не оставить на трубе острых кромок.
- Утилизируйте остатки трубы без ущерба для окружающей среды.

А 5. Трубу зафиксировать на патрубке

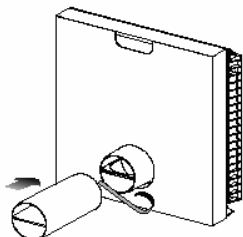

- Вставьте трубу со стороны, отступающей средней перегородки на патрубок, находящийся на AEROVITAL, до плотного соединения.
- Зафиксируйте с помощью прилагаемой клеящей ленты место сопряжения. Труба должна быть плотно соединена с патрубком.

А 6. Подготовка к монтажу на стене

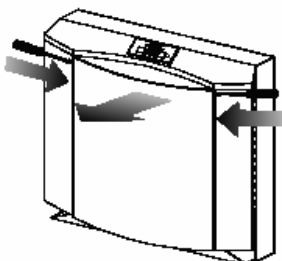

- Вставьте отвертку поочередно в левое и правое отверстие на передней панели
- Мягко нажмите отверткой на защелки, пока они не освободят панель.
- Снимите переднюю панель и отложите ее в сторону.

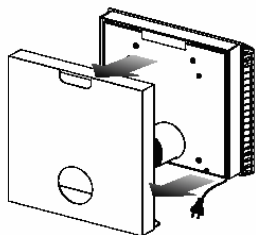
А 7. Проложить кабель в канал

- Осторожно удалите подпорку, потянув ее назад.
- Отложите ее в сторону и утилизируйте после монтажа.
- Больше не отодвигайте AEROVITAL, так как патрубки из-за изгиба могут повредиться.
- Проложите электрокабель в канале на задней стенке, в соответствии с расположением слева или справа.
- Кабель необходимо уложить в канал аккуратно, чтобы не повредить его во время монтажа.

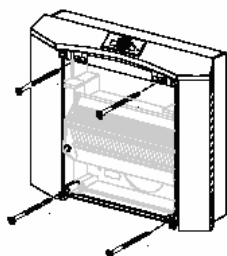
А 8. Привинтить AEROVITAL к стене

- Приподнимите AEROVITAL и осторожно просуньте прикрепленную к AEROVITAL трубу через отверстие в стене.
- Плотнo прижмите к стене и слегка вверните все 4 винта в соответствующие отверстия.
- С помощью крестовой отвертки плотно заверните винты попарно, крест накрест.
- Прибор должен крепко держаться на стене, абсолютно неподвижно.
- Уплотните нижнюю часть корпуса на стыке со стеной эластичным герметиком.

А 9. Вставить нагнетатели

круглая желтая
наклейка

пластиковый штифт
на пружине

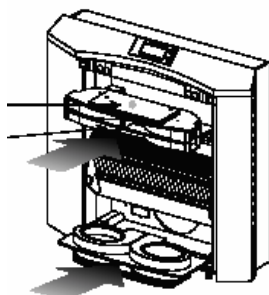

- Вставьте один за другим верхний и нижний нагнетатель.
- Обратите внимание на то, что верхний и нижний нагнетатель различаются по конструкции (см. иллюстрацию слева).
- Легко введите нагнетатели в контакты. После монтажа нагнетатели остаются в этом же положении.

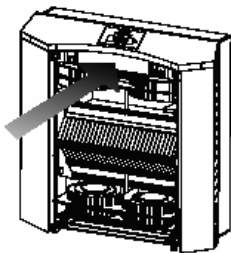
A10. Вложить пенопластовые пластины

- При открытии передней панели вставьте обе пенопластовые полосы (п=40 мм, Ь-180мм. t=70мм) в полости между корпусом и нагнетателем.
- Внимание: Вторая пенопластовая полоска не должна выступать над передней кромкой передней панели.

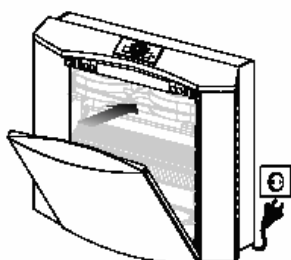
A11. Подключить AEROVITAL

- Подвесьте переднюю панель снизу.
- Нажмите сверху на переднюю панель двумя руками так, чтобы она вошла в зажимы по обеим сторонам со щелчком.
- Вставьте евроштекер в розетку.
- Включите AEROVITAL с помощью клавиши выключателя рядом с дисплеем и проконтролируйте различные функции AEROVITAL. На дисплее появляется символ P1 с уровнем расхода воздуха 5.
- Если AEROVITAL сразу же не заработает, проверьте правильность установки передней панели.
- По завершении контроля правильного функционирования выключите AEROVITAL.

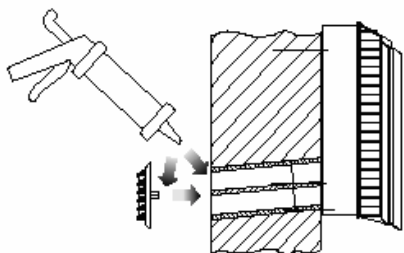
A 12. Вставить заглушку снаружи

- С помощью строительного пистолета нанесите эластичный герметик на наружный край трубы. Следите за тем, чтобы перегородки заглушки были направлены вниз. Надавите на заглушку, надвигая ее плотно на трубу. Причем две защелки заглушки должны войти выше и одна ниже срединной перегородки.
- Не допускается наличие открытых мест на переходе трубы к стене дома. При невозможности избежать таких мест, уплотните их эластичным герметиком.

6. Монтаж со стационарным подключением электропитания

 **ОСТОРОЖНО!** Предохранители электрической цепи самого прибора AEROVITAL должны быть выключены

 **ОСТОРОЖНО!** Стационарное подключение электропитания должно быть проведено экспертом, допущенным согласно правилам VDE 0100.

В 1. Выверить шаблон для сверления.

- Убедитесь в том, что в зоне сверления канала через стену и отверстий под крепеж **не пролегают какие либо коммуникации**
- Предохранители электроцепи самого прибора **AEROVITAL** должны быть выключены
- Электрокабель должен быть проложен под штукатуркой квалифицированным специалистом
- Место, где кабель должен выходить из стены, можно установить с помощью шаблона для сверления. На этом месте должна быть установлена скрытая розетка.
- Общая свободная длина кабеля должна составлять 300 мм.
- Место монтажа должно быть ровным (оштукатуренным).
- Вырежьте на шаблоне для сверления маленькое отверстие на месте, отмеченном крестиком. Протяните через него конец кабеля.
- Выверьте прилагаемый шаблон на месте монтажа с помощью уровня.
- Закрепите шаблон для сверления двойной клеящей лентой в выверенной позиции на

поверхности стены.

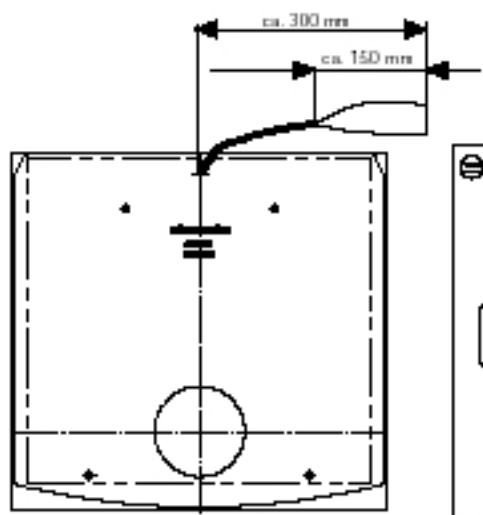

В 2. Просверлить сквозное отверстие через стену

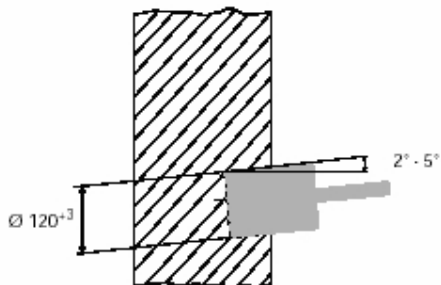

- Перед началом работы наденьте защитную одежду (см. стр. 8, примечание 3).
- Приставьте корончатую насадку бура к отмеченному месту шаблона для сверления.
- Направьте бур под углом приблизительно от 2° до 5° .
- Сверлите осторожно, пока корона полностью не заполнится.
- Вытащите бур назад и удалите материал из стены, при необходимости используя молоток и зубило.
- Повторите операцию несколько раз, пока не пройдете всю стену

В 3. Просверлить отверстия для дюбелей

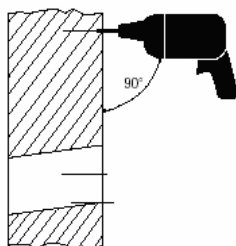

- Просверлите в соответствии с шаблоном четыре отмеченные отверстия для крепежа
- Бур должен находиться под углом в 90 градусов к стене
- Диаметр сверления: 8 мм Минимальная глубина отверстия: 45 мм
- Вставьте в просверленные отверстия прилагаемые 4 дюбеля.

В 4. Укоротить трубу

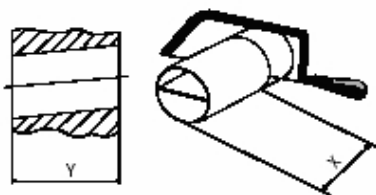

- Укоротите трубу в соответствии с формулой: $X - Y - 117$ (размеры в мм).
- Зачистите образовавшиеся заусеницы с помощью напильника или наждака.
- Постарайтесь не оставить на трубе острых кромок.
- Утилизируйте остатки трубы без ущерба для окружающей среды.

X-Y-117(Размеры в мм)

при этом:

X - размер укороченной трубы в мм

Y - толщина стены в мм.

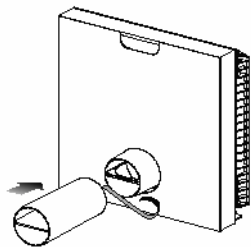
В 5. Зафиксировать на патрубке

- Вставьте трубу со стороны, отступающей средней перегородки на патрубок, находящийся на AEROVITAL, до плотного соединения.
- Зафиксируйте с помощью прилагаемой клеящей ленты место сопряжения. Труба должна быть плотно соединена с патрубком.

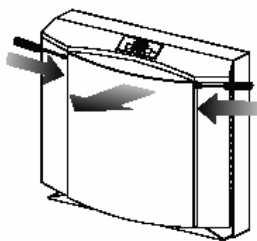
В 6. Снять переднюю панель

- Вставьте отвертку поочередно в левое и правое отверстие на передней панели.
- Мягко нажмите отверткой на защелки, пока они не освободят панель.
- Снимите переднюю панель и отложите ее в сторону.

В 7. Удалить подпорку

- Осторожно удалите подпорку, потянув ее назад.
- Отложите ее в сторону и утилизируйте после монтажа.
- Больше не отодвигайте AEROVITAL, так как патрубки из-за изгиба могут повредиться.

В 8. Протянуть кабель через заднюю стенку корпуса

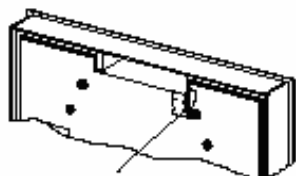

- Приподнимите AEROVITAL и осторожно просуньте прикрепленную к AEROVITAL - трубу через отверстие в стене.
- Проложите электрокабель под пенопластом в предусмотренном для него канале на задней стенке прибора.
- Протяните кабель через предусмотренное для него отверстие на задней стенке AEROVITAL.

В 9. Привинтить АЕКОУ1ТА1 к стене

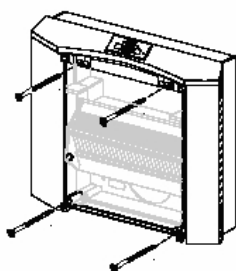

- Плотно прижмите к стене и слегка вверните все 4 винта в соответствующие отверстия.
- С помощью крестовой отвертки плотно заверните винты попарно крест накрест.
- Прибор должен крепко держаться на стене, абсолютно неподвижно.
- Уплотните нижнюю часть корпуса на стыке со стеной эластичным герметиком.

В 10. Подключить кабель к клеммному ящику



Нижеприведенные работы по электропроводке должны проводиться только допущенным персоналом

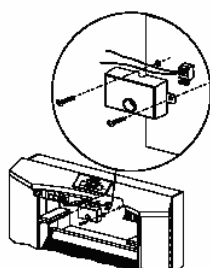

- Удалите винты с крышки клеммного ящика.
- Снимите крышку и отложите ее в сторону.
- Соедините кабель с клеммным ящиком посредством подключения проводов к предусмотренным для них клеммам. Порядок подключения к клеммам проводов не имеет значения.
- Провода должны быть протянуты через верхние отверстия на клеммном ящике.
- Закройте крышку и вновь затяните ее винтами.

V11. Вставить нагнетатели

пластиковый штифт
на пружине
круглая желтая наклейка



- Вставьте один за другим верхний и нижний нагнетатель.
- Обратите внимание на то, что верхний и нижний нагнетатель различаются по конструкции (см. иллюстрацию слева).
- Легко введите нагнетатели в контакты. После монтажа нагнетатели остаются в этом же положении.

V12. Вложить пенопластовые пластины

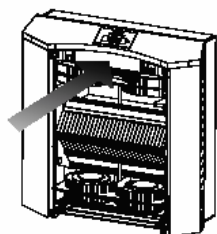

- При открытой передней панели, вставьте обе пенопластовые полоски (h=40 мм, b=180мм), t=70мм в полости между корпусом и нагнетателем.
- Внимание: Вторая пенопластовая полоска не должна выступать над передней кромкой передней панели.
- Подвесьте переднюю панель снизу.

V13. Выключить AEROVITAL

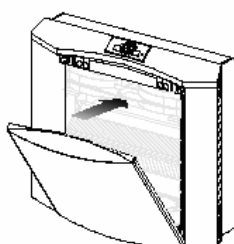

- Нажмите сверху на переднюю панель двумя руками так, чтобы она вошла в зажимы по обеим сторонам со щелчком.
- Включите предохранитель собственной электроцепи прибора AEROVITAL
- Включите AEROVITAL с помощью кнопки выключателя рядом с дисплеем и проконтролируйте различные функции AEROVITAL. На дисплее появляется символ P1 с уровнем расхода воздуха 5.
- Если AEROVITAL сразу же не заработает, проверьте посадку передней панели.
- По завершении контроля правильного функционирования выключите AEROVITAL

В 14. Вставить заглушку снаружи

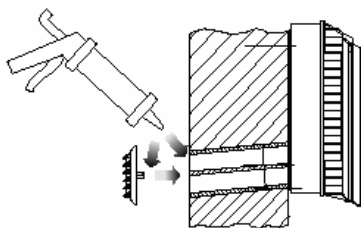

- С помощью строительного пистолета нанесите эластичный герметик на наружный край трубы.
- Следите за тем, чтобы перегородки заглушки были направлены вниз.
- Надавите на заглушку, надвигая ее плотно на трубу. Причем две защелки заглушки должны войти выше и одна ниже срединной перегородки.
- Не допускается наличие открытых мест на переходе трубы к стене дома. При невозможности избежать таких мест, уплотните их эластичным герметиком.

7. Монтаж под штукатурку



ОСТОРОЖНО! Предохранители электрической цепи самого прибора AEROVITAL. должны быть выключены



ОСТОРОЖНО! Стационарное подключение электропитания должно быть проведено экспертом, допущенным согласно правилам VDE 0100

С 1. Подготовить нишу в стене

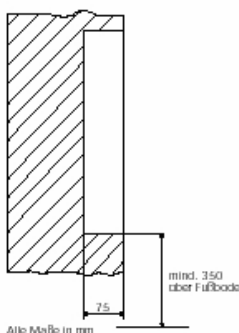
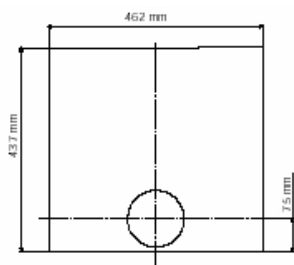

Наименьшее расстояние от земли 350 мм

Все измерения

Убедитесь в том, что в зоне сверления канала через стену и отверстий под крепеж не пролегают какие либо коммуникации.

- Предохранители электроцепи самого прибора AEROVITAL. должны быть выключены
- Создайте нишу в стене согласно указанным на рисунке размерам. При углублении в стену, согласно указанному размеру, помните, что основание должно быть ровным и оштукатуренным (уделите особое внимание следующему шагу С2).
- В строящемся доме нишу и сквозное отверстие через стену можно проделать заранее.
- При перестройке нишу придется создавать заново с помощью подходящих инструментов. Перед началом работы наденьте защитную одежду (см. стр. 8, примечание 3).

С 2. Подготовить стационарное подключение электропитания

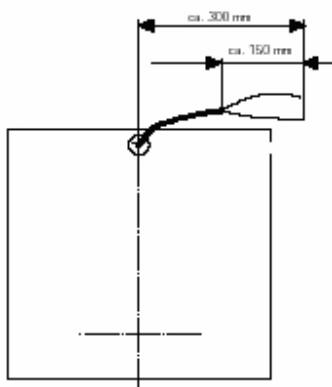

- Электрокабель должен быть проложен под штукатуркой квалифицированным специалистом
- Место, где кабель должен выходить из стены, можно установить с помощью шаблона для сверления. На этом месте должна быть установлена скрытая розетка.
- Общая свободная длина кабеля должна составлять 300 мм, причем 150 мм кабеля должны быть без наружной оболочки.
- Заштукатурьте основание и края ниши.
- Подождите пока штукатурка затвердеет.

С3. Выверить шаблон для сверления

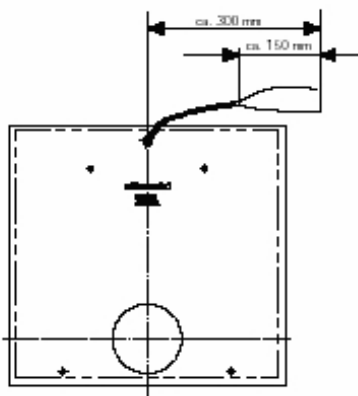

- Вырежьте шаблон для сверления по пунктирной линии.
- Вырежьте на шаблоне для сверления маленькое отверстие на месте, отмеченном крестиком. Протяните через него конец кабеля.
- Выверьте прилагаемый шаблон по середине ниши.
- Закрепите шаблон для сверления двойной клеящей лентой в выверенной позиции на поверхности стены.

С 4. Просверлить сквозное отверстие через стену

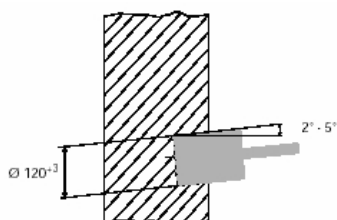

- Перед началом работы наденьте защитную одежду (см. стр. 8, примечание 3).
- Приставьте корончатую насадку бура к отмеченному месту шаблона для сверления.
- Направьте бур под углом приблизительно от 2° до 5°.
- Сверлите осторожно, пока корона полностью не заполнится.
- Вытащите бур назад и удалите материал из стены, при необходимости используя молоток и зубило.
- Повторите операцию несколько раз, пока не пройдете всю стену.

С5. Просверлить отверстия для дюбелей

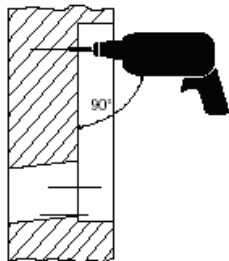

- Просверлите в соответствии с шаблоном четыре отмеченные отверстия для крепежа.
- Диаметр сверления: 8 мм
- Минимальная глубина отверстия: 45 мм
- Вставьте в просверленные отверстия прилагаемые дюбеля

С 6. Укоротить трубу

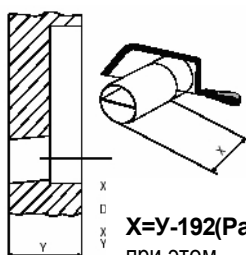

X=Y-192(Размеры в мм)

при этом
 i-X-размер укороченной
 трубы в мм
 i-Y-длина стены в мм

- Укоротите трубу в соответствии с формулой: X - Y - 192 (размеры в мм).
- Зачистите образовавшиеся заусеницы с помощью напильника или наждака.
- Постарайтесь не оставить на трубе острых кромок.
- Утилизируйте остатки трубы без ущерба для окружающей среды.

С 7. Трубу зафиксировать в патрубке

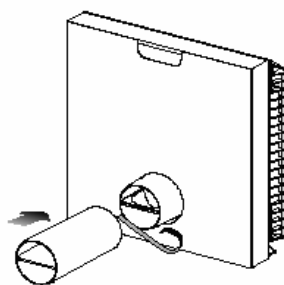

- Вставьте трубу со стороны отступающей средней перегородки на патрубок, находящийся на AEROVITAL до плотного соединения.
- Зафиксируйте с помощью прилагаемой клеящей ленты место сопряжения. Труба должна быть плотно соединена с патрубком

С8. Снять переднюю панель

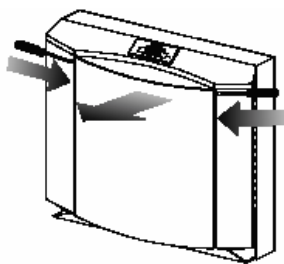

- Вставьте отвертку поочередно в левое и правое отверстие на передней панели.
- Мягко нажмите отверткой на защелки, пока они не освободят панель.
- Снимите переднюю панель и отложите ее в сторону.

С 9. Удалить подпорку

- Осторожно удалите подпорку, потянув ее назад.
- Отложите ее в сторону и утилизируйте после монтажа.
- Больше не отодвигайте AEROVITAL, так как патрубки из-за изгиба могут повредиться.

С10. Протянуть кабель через заднюю стенку корпуса

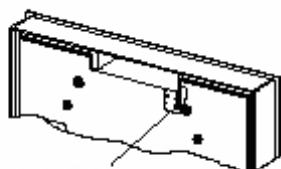

Durchführung Kabel

Прокладка кабеля

- Приподнимите AEROVITAL и осторожно просуньте прикрепленную к AEROVITAL трубу через отверстие в стене.
- Проложите электрокабель под пенопластом в предусмотренном для него канале на задней стенке прибора.
- Протяните кабель через предусмотренное для него отверстие на задней стенке AEROVITAL.

**С11. Привинтить
AEROVITAL к
стене**

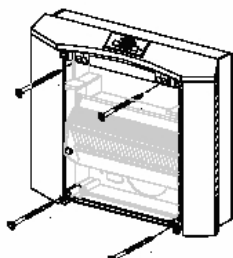

- Плотно прижмите к стене и слегка вверните все 4 винта в соответствующие отверстия.
- С помощью крестовой отвертки плотно заверните винты попарно, крест накрест.
- Прибор должен крепко держаться на стене, абсолютно неподвижно.
- Уплотните нижнюю часть корпуса на стыке со стеной эластичным герметиком.

**С12. Подключить
кабель к клеммному
ящику**

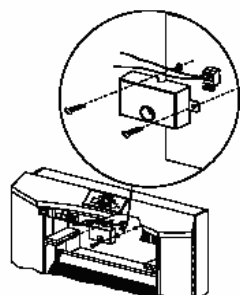

Нижеприведенные работы по электропроводке должны проводиться только допущенным персоналом

- Удалите винты с крышки клеммного ящика
- Снимите крышку и отложите ее в сторону.
- Соедините кабель с клеммным ящиком посредством подключения проводов к предусмотренным для них клеммам.
- Провода должны быть протянуты через верхний пролом на клеммном ящике.
- Закройте крышку и вновь затяните ее винтами.

**С13. Вставить
нагнетатели**

круглая желтая
наклейка

пластиковый
штифт на
пружине



- Вставьте один за другим верхний и нижний нагнетатель.
- Обратите внимание на то, что верхний и нижний нагнетатель различаются по конструкции (см. иллюстрацию слева).
- Легко введите нагнетатели в контакты. После монтажа нагнетатели остаются в этом же положении.

С14. Вложить пенопластовые пластины

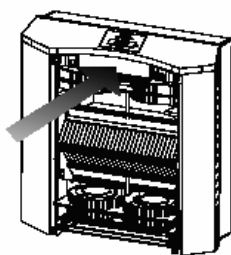

- При открытой передней панели вставьте обе пенопластовые полоски (h=40 мм, b=180мм, t=70мм) в полости между корпусом и нагнетателем.
- Внимание: Вторая пенопластовая полоска не должна выступать над передней кромкой передней панели,

С15. Закрыть крышку AEROVITAL

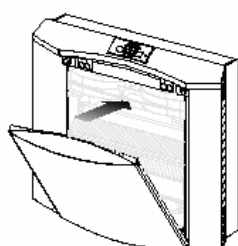

- Подвесьте переднюю панель снизу.
- Нажмите сверху на переднюю панель двумя руками так, чтобы она вошла в зажимы по обеим сторонам со щелчком.
- Включите предохранитель собственной электроцепи прибора AEROVITAL
- Включите AEROVITAL - с помощью кнопки выключателя рядом с дисплеем и проконтролируйте различные функции AEROVITAL. На дисплее появляется символ P1 с уровнем расхода воздуха 5.
- Если AEROVITAL сразу же не заработает, проверьте посадку передней панели.
- По завершении контроля правильного функционирования выключите AEROVITAL

С 16. Вставить заглушку снаружи

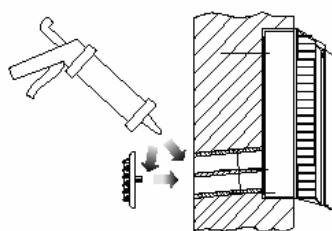

- С помощью строительного пистолета нанесите эластичный герметик на наружный край трубы.
- Следите за тем, чтобы перегородки заглушки были направлены вниз.
- Надавите на заглушку, надвигая ее плотно на трубу. Причем две защелки заглушки должны войти выше и одна ниже срединной перегородки.
- Не допускается наличие открытых мест на переходе трубы к стене дома. При невозможности избежать таких мест, уплотните их эластичным герметиком.

7. Монтаж под штукатурку с задел очным блоком

Действуйте согласно нижеприведенным указаниям. Описание монтажных операций после шага 05 Вы найдете в главе 7, начиная с шага С6.

ОСТОРОЖНО! Предохранители электрической цепи самого прибора AEROVITAL должны быть выключены

ОСТОРОЖНО! Стационарное подключение электропитания должно быть проведено экспертом, допущенным согласно правилам VDE 0100.

01. Подготовить нишу в стене.

Убедитесь в том, что в зоне сверления канала через стену и отверстий под крепеж не **пролегают какие либо коммуникации**, Предохранители электроцепи самого прибора AEROVITAL должны быть выключены. Создайте нишу в стене согласно указанным размерам. При углублении в стену, согласно указанному размеру, помните, что основание должно **быть** ровным, и оштукатурено **еще до установки** заделочного блока (см. обязательно шаг D3). В строящемся доме нишу можно создать заранее.

02. Подготовить стационарное подключение электропитания

- Электрокабель должен быть проложен под штукатуркой квалифицированным специалистом
- Место, где кабель должен выходить из стены, можно установить с помощью шаблона для сверления. На этом месте должна быть установлена скрытая розетка, или еще перед оштукатуриванием имитатор розетки (см. шаг 04)
- Общая свободная длина кабеля должна составлять 300 мм.
- Заштукатурьте теперь основание и края ниши (обязательно соблюдайте размеры, указанные в шаге D1).
- Подождите с последующими шагами, пока оштукатуренные места затвердеют
- В строящемся доме сквозное отверстие в стене можно сделать заранее. При перестройке существующего здания необходимо осуществить пробивку сквозного отверстия в стене следующим образом;
- Перед началом работы наденьте защитную одежду (см. стр. 8, примечание 3).
- С помощью шаблона для сверления определите размеры для сквозного отверстия.

03. Просверлить сквозное отверстие через стену

- Отмерьте размеры в нише и отметьте место выреза.
 - Приставьте корончатую насадку бура к отмеченному месту, согласно шаблону для сверления.
 - Направьте бур под углом приблизительно от 2° до 5°.
 - Сверлите осторожно, пока корона полностью не заполнится.
 - Вытащите бур назад и удалите материал из стены, при необходимости используя молоток и зубило.
- Повторите операцию несколько раз, пока не пройдете всю стену, проделав сквозное отверстие

04. Смонтировать заделочный блок

Соберите заделочный блок из отдельных частей (см. также Рис. 1 на стр. 6).

1. Заделочный блок, основание
2. Имитатор трубы
3. Имитатор удлинителя трубы
4. Имитатор розетки

- Вставьте трубу из пенопласта на задней стенке блока в сквозное отверстие и прижмите блок к стене.

- Выставьте блок в нише в правильную позицию и зафиксируйте с помощью вспомогательных средств (например, клиньев).

- Если есть такая необходимость, оштукатурьте стену внутри и снаружи или отреставрируйте поврежденные поверхности и кромки существующей штукатурки.

05. Удалить заделочный блок

- Подождите, пока штукатурка затвердеет
- На заделочном блоке отмечены отверстия для соединительных винтов. Просверлите с их помощью 4 отверстия, или просверлите отверстия неглубоко, для разметки, закончив сверление после удаления заделочного блока.
- Минимальная глубина отверстия: 45 мм
- Диаметр сверления: 8 мм
- Вставьте в просверленные отверстия прилагаемые 4 дюбеля.
- Удалите заделочный блок из ниши. Уберите также все остатки пенопласта.
- Выбросьте пенопласт в мусоросборник.

Далее действуйте согласно описанию на стр. 20, шаги с С6 до С14.